

SEZNAM PLATNÝCH STRAN

| Strana | Datum vydání |
|--------|--------------|
| 0 - 1 | 10.1.2010 |
| 0 - 2 | 1.5.1997 |
| 0 - 3 | 28.5.2014 |
| 0 - 4 | 28.5.2014 |
| 0 - 5 | 28.5.2014 |
| 0 - 6 | 1.5.1997 |
| 0 - 7 | 1.6.2013 |
| 0 - 8 | 28.5.2014 |
| 0 - 9 | 1.5.1997 |
| 0 - 10 | 1.5.1997 |
| 1 - 1 | 1.5.1997 |
| 1 - 2 | 1.5.1997 |
| 1 - 3 | 1.5.1997 |
| 1 - 4 | 1.5.1997 |
| 1 - 5 | 1.5.1997 |
| 1 - 6 | 1.5.1997 |
| 1 - 7 | 1.5.1997 |
| 1 - 8 | 1.5.1997 |
| 1 - 9 | 1.6.2013 |
| 1 - 10 | 1.6.2013 |
| 1 - 11 | 1.6.2013 |
| 1 - 12 | 1.6.2013 |
| 1 - 13 | 1.6.2013 |
| 1 - 14 | 1.6.2013 |
| 1 - 15 | 1.6.2013 |
| 1 - 16 | 1.6.2013 |
| 1 - 17 | 1.6.2013 |
| 1 - 18 | 1.6.2013 |
| 1 - 19 | 1.5.1997 |
| 1 - 20 | 1.5.1997 |
| 2 - 1 | 1.5.1997 |
| 2 - 2 | 15.8.2003 |
| 2 - 3 | 1.5.1998 |
| 2 - 4 | 1.5.1997 |
| 2 - 5 | 1.5.1998 |
| 2 - 6 | 1.5.1997 |
| 2 - 7 | 15.8.2003 |
| 2 - 8 | 1.5.1997 |
| 2 - 9 | 1.5.1997 |
| 2 - 10 | 1.5.1997 |
| 2 - 11 | 1.5.1997 |

| Strana | Datum vydání |
|---------|--------------|
| 2 - 12 | 1.5.1997 |
| 2 - 13 | 1.5.1997 |
| 2 - 13A | 15.8.2003 |
| 2 - 13B | 15.8.2003 |
| 2 - 14 | 1.5.1997 |
| 2 - 15 | 1.5.1997 |
| 2 - 16 | 1.5.1997 |
| 2 - 17 | 1.5.1997 |
| 2 - 18 | 1.5.1997 |
| 2 - 19 | 1.5.1997 |
| 2 - 20 | 1.5.1997 |
| 2 - 21 | 1.5.1997 |
| 2 - 22 | 1.5.1997 |
| 2 - 23 | 1.5.1997 |
| 2 - 24 | 1.5.1997 |
| 2 - 25 | 1.5.1997 |
| 2 - 26 | 1.5.1997 |
| 2 - 27 | 20.11.2003 |
| 2 - 28 | 1.5.1998 |
| 2 - 29 | 1.5.1997 |
| 2 - 30 | 1.5.1997 |
| 2 - 31 | 1.5.1997 |
| 2 - 32 | 1.5.1997 |
| 2 - 33 | 15.10.2002 |
| 2 - 34 | 1.5.1997 |
| 2 - 35 | 28.5.2014 |
| 2 - 36 | 1.5.1997 |
| 2 - 37 | 15.10.2002 |
| 2 - 38 | 1.5.1997 |
| 3 - 1 | 20.11.2003 |
| 3 - 2 | 1.5.1997 |
| 3 - 3 | 1.5.1997 |
| 3 - 4 | 1.5.1998 |
| 3 - 5 | 1.5.1997 |
| 3 - 6 | 1.5.1997 |
| 3 - 7 | 8.3.2007 |
| 3 - 8 | 1.5.1997 |
| 3 - 9 | 1.5.1997 |
| 3 - 10 | 1.5.1997 |
| 3 - 11 | 1.5.1997 |
| 3 - 12 | 1.5.1997 |
| 3 - 13 | 1.5.1997 |
| 3 - 14 | 10.1.2010 |
| 3 - 15 | 1.5.1998 |
| 3 - 16 | 1.5.1998 |
| 3 - 17 | 20.11.2003 |

| Strana | Datum vydání |
|--------|--------------|
| 3 - 18 | 20.11.2003 |
| 3 - 19 | 20.11.2003 |
| 3 - 20 | 1.5.1997 |
| 3 - 21 | 1.5.1997 |
| 3 - 22 | 1.5.1997 |
| 3 - 23 | 1.5.1997 |
| 3 - 24 | 10.1.2010 |
| 3 - 25 | 1.5.1997 |
| 3 - 26 | 1.5.1997 |
| 3 - 27 | 15.10.2002 |
| 3 - 28 | 1.5.1997 |
| 3 - 29 | 1.5.1997 |
| 3 - 30 | 1.5.1997 |
| 3 - 31 | 1.5.1997 |
| 3 - 32 | 1.5.1997 |
| 4 - 1 | 1.5.1997 |
| 4 - 2 | 15.10.2002 |
| 4 - 3 | 1.5.1998 |
| 4 - 4 | 1.5.1997 |
| 4 - 5 | 1.5.1998 |
| 4 - 6 | 1.5.1997 |
| 4 - 7 | 1.5.1997 |
| 4 - 8 | 1.5.1997 |
| 4 - 9 | 1.5.1997 |
| 4 - 10 | 1.5.1997 |
| 4 - 11 | 1.5.1997 |
| 4 - 12 | 15.8.2003 |
| 4 - 13 | 1.5.1997 |
| 4 - 14 | 1.5.1997 |
| 4 - 15 | 1.5.1997 |
| 4 - 16 | 1.5.1997 |
| 4 - 17 | 1.5.1997 |
| 4 - 18 | 1.5.1997 |
| 4 - 19 | 1.5.1997 |
| 4 - 20 | 1.5.1997 |
| 4 - 21 | 1.5.1997 |
| 4 - 22 | 1.5.1997 |
| 4 - 23 | 1.5.1997 |
| 4 - 24 | 1.5.1997 |
| 4 - 25 | 1.5.1997 |
| 4 - 26 | 1.5.1997 |
| 4 - 27 | 15.10.2002 |
| 4 - 28 | 15.10.2002 |
| 4 - 29 | 1.5.1998 |

SEZNAM PLATNÝCH STRAN

| Strana | Datum vydání |
|---------|--------------|
| 4 - 30 | 1.5.1997 |
| 4 - 31 | 1.5.1997 |
| 4 - 32 | 1.5.1997 |
| 4 - 33 | 15.10.2002 |
| 4 - 34 | 1.5.1997 |
| 4 - 35 | 15.10.2002 |
| 4 - 36 | 15.10.2002 |
| 4 - 36A | 15.10.2002 |
| 4 - 36B | 15.10.2002 |
| 4 - 37 | 1.5.1997 |
| 4 - 38 | 1.5.1997 |
| 4 - 39 | 1.5.1997 |
| 4 - 40 | 15.10.2002 |
| 4 - 40A | 15.10.2002 |
| 4 - 40B | 15.10.2002 |
| 4 - 40C | 15.10.2002 |
| 4 - 40D | 15.10.2002 |
| 4 - 41 | 15.10.2002 |
| 4 - 42 | 1.5.1997 |
| 4 - 43 | 1.5.1997 |
| 4 - 44 | 1.5.1997 |
| 4 - 45 | 1.5.1997 |
| 4 - 46 | 28.5.2014 |
| 4 - 46A | 28.5.2014 |
| 4 - 46B | 28.5.2014 |
| 4 - 47 | 1.5.1997 |
| 4 - 48 | 1.5.1997 |
| 4 - 49 | 15.10.2002 |
| 4 - 50 | 15.10.2002 |
| 4 - 51 | 1.5.1997 |
| 4 - 52 | 1.5.1997 |
| 4 - 53 | 1.5.1997 |
| 4 - 54 | 1.5.1997 |
| 4 - 55 | 1.5.1997 |
| 4 - 56 | 1.5.1997 |
| 4 - 57 | 1.5.1997 |
| 4 - 58 | 1.5.1997 |
| 4 - 59 | 1.5.1997 |
| 4 - 60 | 1.5.1997 |
| 4 - 61 | 1.5.1997 |
| 4 - 62 | 1.5.1997 |
| 4 - 63 | 1.5.1997 |
| 4 - 64 | 1.5.1997 |
| 4 - 65 | 1.5.1997 |
| 4 - 66 | 15.10.2002 |
| 4 - 67 | 15.10.2002 |
| 4 - 67A | 15.10.2002 |
| 4 - 67B | 15.10.2002 |
| 4 - 68 | 1.5.1997 |
| 4 - 69 | 1.5.1997 |

| Strana | Datum vydání |
|--------|--------------|
| 4 - 70 | 1.5.1997 |
| 4 - 71 | 1.5.1997 |
| 4 - 72 | 1.5.1997 |
| 4 - 73 | 1.5.1997 |
| 4 - 74 | 1.5.1997 |
| 4 - 75 | 1.5.1997 |
| 4 - 76 | 1.5.1997 |
| 5 - 1 | 1.5.1997 |
| 5 - 2 | 1.5.1997 |
| 5 - 3 | 1.5.1997 |
| 5 - 4 | 1.5.1997 |
| 5 - 5 | 1.5.1997 |
| 5 - 6 | 1.5.1997 |
| 5 - 7 | 1.5.1998 |
| 5 - 8 | 1.5.1997 |
| 5 - 9 | 1.5.1997 |
| 5 - 10 | 1.5.1997 |
| 5 - 11 | 1.5.1997 |
| 5 - 12 | 1.5.1997 |
| 6 - 1 | 8.3.2007 |
| 6 - 2 | 1.5.1997 |
| 6 - 3 | 1.5.1997 |
| 6 - 4 | 1.5.1997 |
| 6 - 5 | 1.5.1997 |
| 6 - 6 | 15.10.2002 |
| 6 - 7 | 1.5.1997 |
| 6 - 8 | 15.10.2002 |
| 6 - 9 | 1.5.1997 |
| 6 - 10 | 15.10.2002 |
| 6 - 11 | 1.5.1997 |
| 6 - 12 | 1.5.1997 |
| 6 - 13 | 1.5.1997 |
| 6 - 14 | 1.5.1997 |
| 6 - 15 | 1.5.1997 |
| 6 - 16 | 1.5.1997 |
| 6 - 17 | 1.5.1997 |
| 6 - 18 | 1.5.1997 |
| 6 - 19 | 1.5.1997 |
| 6 - 20 | 1.5.1997 |
| 6 - 21 | 1.5.1997 |
| 6 - 22 | 15.10.2002 |
| 6 - 23 | 15.10.2002 |
| 6 - 24 | 1.5.1997 |

| Strana | Datum vydání |
|--------|--------------|
| 6 - 25 | 1.5.1997 |
| 6 - 26 | 1.5.1997 |
| 6 - 27 | 1.5.1997 |
| 6 - 28 | 1.5.1997 |
| 6 - 29 | 1.5.1997 |
| 6 - 30 | 1.5.1997 |
| 6 - 31 | 1.5.1997 |
| 6 - 32 | 1.5.1997 |
| 6 - 33 | 1.5.1997 |
| 6 - 34 | 1.5.1997 |
| 6 - 35 | 1.5.1997 |
| 6 - 36 | 1.5.1997 |
| 6 - 37 | 1.5.1997 |
| 6 - 38 | 1.5.1997 |
| 6 - 39 | 8.3.2007 |
| 6 - 40 | 1.5.1997 |
| 6 - 41 | 15.10.2002 |
| 6 - 42 | 1.5.1997 |
| 6 - 43 | 1.5.1997 |
| 6 - 44 | 1.5.1997 |
| 6 - 45 | 1.5.1997 |
| 6 - 46 | 1.5.1997 |
| 6 - 47 | 15.10.2002 |
| 6 - 48 | 15.10.2002 |
| 6 - 49 | 1.5.1997 |
| 6 - 50 | 1.5.1997 |
| 6 - 51 | 1.5.1997 |
| 6 - 52 | 1.5.1997 |
| 6 - 53 | 1.5.1997 |
| 6 - 54 | 1.5.1997 |
| 6 - 55 | 1.5.1997 |
| 6 - 56 | 1.5.1997 |
| 6 - 57 | 1.5.1997 |
| 6 - 58 | 1.5.1997 |
| 6 - 59 | 20.6.2006 |
| 6 - 60 | 1.5.1997 |
| 6 - 61 | 1.5.1998 |
| 6 - 62 | 1.5.1997 |
| 6 - 63 | 1.5.1997 |
| 6 - 64 | 1.5.1997 |
| 6 - 65 | 1.5.1997 |
| 6 - 66 | 1.5.1997 |
| 6 - 67 | 1.5.1997 |
| 6 - 68 | 1.5.1997 |
| 6 - 69 | 10.1.2010 |
| 6 - 70 | 1.5.1997 |
| 6 - 71 | 1.5.1997 |
| 6 - 72 | 1.5.1997 |

SEZNAM PLATNÝCH STRAN

| Strana | Datum vydání |
|---------|--------------|
| 6 - 73 | 1.5.1997 |
| 6 - 74 | 1.5.1997 |
| - | - |
| - | - |
| 6 - 75 | 1.5.1997 |
| 6 - 76 | 1.5.1997 |
| 6 - 77 | 1.5.1997 |
| 6 - 78 | 1.5.1997 |
| 6 - 78A | 20.6.2006 |
| 6 - 78B | 20.6.2006 |
| 6 - 78C | 20.6.2006 |
| 6 - 78D | 20.6.2006 |
| 6 - 79 | 1.5.1997 |
| 6 - 80 | 15.10.2002 |
| 6 - 81 | 15.10.2002 |
| 6 - 82 | 15.10.2002 |
| 6 - 83 | 15.10.2002 |
| 6 - 84 | 1.5.1997 |
| 6 - 85 | 1.5.1997 |
| 6 - 86 | 1.5.1997 |
| 6 - 87 | 1.5.1997 |
| 6 - 88 | 1.5.1997 |
| 6 - 89 | 1.5.1997 |
| 6 - 90 | 1.5.1997 |
| 6 - 91 | 20.3.2000 |
| 6 - 92 | 1.5.1997 |
| 6 - 93 | 1.5.1997 |
| 6 - 94 | 1.5.1997 |
| 6 - 95 | 1.5.1997 |
| 6 - 96 | 1.5.1997 |
| 6 - 97 | 1.5.1997 |
| 6 - 98 | 1.5.1997 |
| 6 - 99 | 15.10.2002 |
| 6 - 100 | 1.5.1997 |
| 6 - 101 | 15.10.2002 |
| 6 - 102 | 15.10.2002 |
| 6 - 103 | 1.5.1997 |
| 6 - 104 | 1.5.1997 |
| 6 - 105 | 1.5.1997 |
| 6 - 106 | 1.5.1997 |
| 6 - 107 | 1.5.1997 |
| 6 - 108 | 1.5.1997 |
| 6 - 109 | 1.5.1997 |
| 6 - 110 | 1.5.1997 |
| 6 - 111 | 1.5.1997 |
| 6 - 112 | 1.5.1997 |
| 6 - 113 | 1.5.1997 |

| Strana | Datum vydání |
|---------|--------------|
| 6 - 114 | 1.5.1997 |
| 6 - 115 | 20.3.2000 |
| 6 - 116 | 1.5.1997 |
| 6 - 117 | 1.5.1997 |
| 6 - 118 | 1.5.1997 |
| 6 - 119 | 20.6.2006 |
| 6 - 120 | 1.5.1997 |
| 6 - 121 | 1.5.1997 |
| 6 - 122 | 1.5.1997 |
| 6 - 123 | 28.5.2014 |
| 6 - 124 | 1.5.1997 |
| 6 - 125 | 1.5.1997 |
| 6 - 126 | 1.5.1997 |
| 6 - 127 | 1.5.1997 |
| 6 - 128 | 1.5.1997 |
| 6 - 129 | 1.5.1997 |
| 6 - 130 | 1.5.1997 |
| 6 - 131 | 1.5.1997 |
| 6 - 132 | 1.5.1997 |
| 6 - 133 | 1.5.1997 |
| 6 - 134 | 1.5.1997 |
| 6 - 135 | 1.5.1997 |
| 6 - 136 | 1.5.1997 |
| 6 - 137 | 1.5.1997 |
| 6 - 138 | 1.5.1997 |
| 6 - 139 | 1.5.1997 |
| 6 - 140 | 1.5.1997 |
| 7 - 1 | 1.5.1997 |
| 7 - 2 | 1.5.1997 |
| 7 - 3 | 1.5.1998 |
| 7 - 4 | 1.5.1998 |
| 7 - 5 | 1.5.1997 |
| 7 - 6 | 15.8.2003 |
| 7 - 7 | 1.5.1998 |
| 7 - 8 | 1.5.1997 |
| 7 - 9 | 1.5.1997 |
| 7 - 10 | 1.5.1997 |
| 7 - 11 | 1.5.1997 |
| 7 - 12 | 1.5.1997 |
| 7 - 13 | 1.5.1997 |
| 7 - 14 | 1.5.1997 |
| 7 - 15 | 1.5.1997 |
| 7 - 16 | 1.5.1997 |
| 7 - 17 | 1.5.1997 |

| Strana | Datum vydání |
|--------|--------------|
| 7 - 18 | 1.5.1997 |
| 7 - 19 | 1.5.1997 |
| 7 - 20 | 1.5.1997 |
| 7 - 21 | 15.10.2002 |
| 7 - 22 | 1.5.1997 |
| 7 - 23 | 1.5.1997 |
| 7 - 24 | 1.5.1997 |
| 7 - 25 | 1.5.1997 |
| 7 - 26 | 1.5.1997 |
| 7 - 27 | 20.6.2006 |
| 7 - 28 | 20.3.2000 |

2.3.7 Demontáž nožních čerpadel

- 1) Z brzdového systému vypustte brzdovou kapalinu.
- 2) Od nožního čerpadla odpojte ovládání parkovací brzdy
(Obr. C 142.5330-00.00 v Katalogu Z 242L) pro letouny s pevným řízením:
(Obr. E 242.5330-00.00 v Katalogu Z 24 2L) pro letouny se stavitelným řízením:
- Táhlo ovládání parkovací brzdy nastavte do polohy ODBRZDĚNO.
- Vyšroubujte matici (19) a ze závěsu pojistky (3) vyjměte šroub (16).
- 3) Nožní čerpadlo odpojte od brzdového potrubí (21) a od šlapek na pedálech nožního (15).

Obr. 2-14A Nožní čerpadlo

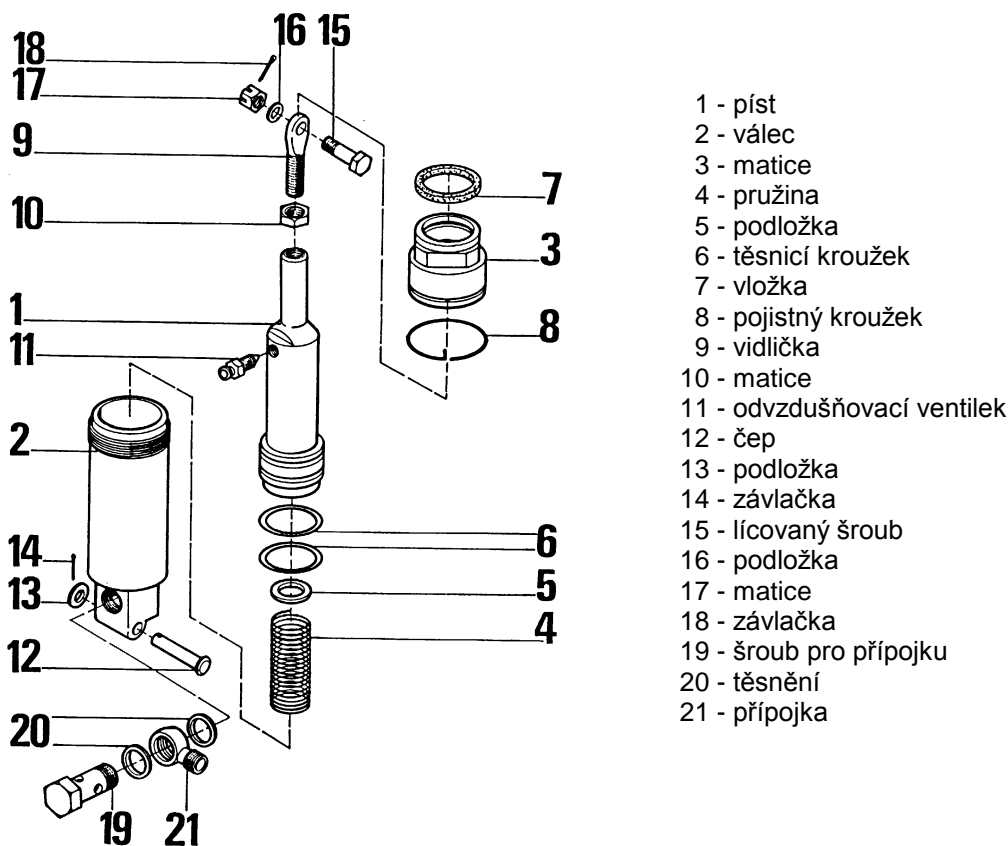

- 4) Ze závěsného čepu (12) vytáhněte závlačku (14), čep vysuňte ze závěsu a nožní čerpadlo vyjměte z letounu.
- 5) Rozebrání nožního čerpadla: sejměte pojistný kroužek (8), vyšroubujte matici (3) a píst (2) s těsnicími kroužky (6) vysuňte z válce (1).

UPOZORNĚNÍ:

TĚSNÍCÍ KROUŽKY V NOŽNÍCH ČERPADLECH MOHOU BÝT BEZ BRZDOVÉ KAPALINY MAX. 24 HODIN, JINAK HROZÍ NEBEZPEČÍ JEJICH SESYCHÁNÍ. POKUD BUDOU PRO DALŠÍ PROVOZ POUŽITY PŮVODNÍ TĚSNÍCÍ KROUŽKY, BRZDOVÁ ČERPADLA PO KONTROLE SESTAVTE, NAPLNĚTE JE BRZDOVOU KAPALINOU A HRDLO ČERPADEL UZAVŘETE ZÁSLEPKOU.

2.3.8 Demontáž čističe paliva

(Obr. L 242.7210-00.00 v Katalogu Z 242L)

- 1) Od čističe odpojte palivové potrubí.
- 2) Vyšroubujte matice (79) a čistič sejměte z uchycení.
- 3) Do 48 hodin čistič paliva nakonzervujte naplněním směsí motorového oleje a benzínu v poměru 1:1 a hrdla uzavřete záslepkami.

- d) K T spojkám (33) připojte potrubí ovládní brzd (Obr. C 142.5320-00.00 v Katalogu Z 242L):
- K levé T spojce (33) připojte potrubí (1) a hadici od levého nožního čerpadla na levé straně trupu. Potrubí připevněte k trubkám kostry trupu pomocí upínacích pásků (38) a spon (39) - způsob připevnění potrubí je shodný se způsobem popsáním v předcházejícím odstavci 1). K brzdovému potrubí (1) připojte hadici (34); její druhý konec připojte k levému nožnímu čerpadlu (6) umístěnému na pravé straně trupu pomocí těsnění (36), přípojky (35) a šroubu (37).
 - K T spojce (33) umístěné na pravé straně trupu připojte hadici (34); její druhý konec připojte k pravému nožnímu čerpadlu (6) umístěnému na pravé straně trupu.
- e) Všechny spoje dotáhněte a zajistěte je vázacím drátem.
- f) Brzdovou soustavu naplňte brzdovou kapalinou a odvzdušněte ji - viz bod j) v předchozím odstavci 1).
- 2A) Od v.č. 0741 včetně jsou brzdy ovládnány z obou sedadel.
- Do uchycení vozíků nožního řízení na levé i pravé straně trupu připevněte čerpadla (Obr. 2-14A) čepem (12), podložkou (13) a závlačkou (14).
 - Vidličku (9) pístu čerpadla ustavte do brzdového pedálu a připevněte ji lícovaným šroubem (15), podložkou (16), maticí (17) a závlačkou (14).

Obr. 4-7A Schéma brzdové soustavy

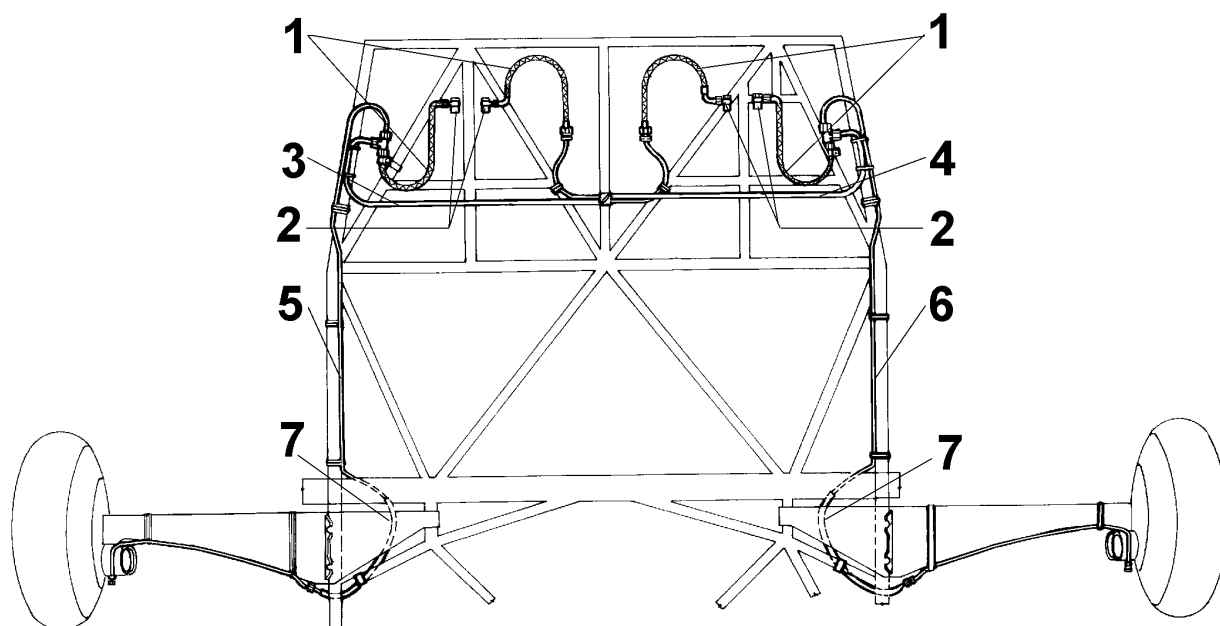

- 1 - hadice
- 2 - brzdový váleček
- 3 - propojovací potrubí levé
- 4 - propojovací potrubí pravé
- 5 - potrubí levé
- 6 - potrubí pravé
- 7 - rozříznutá hadička PVC

- Potrubí na levé a pravé straně připevněte k zadním hranám podvozkových noh a ke kostře trupu pomocí upínacích pásků a spon dle Obr. 4-7A. V místě styku s karoserií nasuňte podélně rozříznuté hadičky PVC (7) a pojistěte vázacím drátem. Potrubí na podvozkových nohách připojte pomocí přípojky a 2ks těsnění k horním otvorům brzdových těles. Do spodních otvorů našroubujte plnicí ventily s uzavírací maticí. K předním koncům potrubí přišroubujte spojky a hadice. Hadice přišroubujte s těsněním k nožním čerpadlům (Obrázek nožního čerpadla článek 2.3.7, pozice 21).
- Všechny spoje po dotažení zajistěte vázacím drátem.
- Brzdovou soustavu naplňte brzdovou kapalinou a odvzdušněte ji dle článku 4.4.8 v Návodu pro údržbu Z 242L - část I. K plnění brzdové soustavy použijte kapalinu uvedenou ve směrnici 6.011.

3) Ovládání parkovací brzdy

(Obr. C 142.5330-00.00 v Katalogu Z 242L) - pro letouny s pevným nožním řízením:

(Obr. E 242.5330-00.00 v Katalogu Z 242 L) – pro letouny se stavitelným nožním řízením:

UPOZORNĚNÍ:

STRUNOVÉ DRÁTY A KLUZNÉ PLOCHY NATŘETE PŘED MONTÁŽÍ MAZACÍM TUKEM (SMĚRNICE 6.011, TUK Č. 5).

- a) Strunové dráty (12) ustavte s pružinami (9) a pojistkou (10) do závěsu pojistky (3).
- b) Na dráty nasuňte bowdenové hadice (13); konec každé hadice zasuňte do závěsu pojistky a zajistěte jej šroubem (11); šrouby po dotažení zajistěte vázacím drátem.
- c) Závěs pojistky s bowdenovou hadicí a drátem ustavte na brzdový válec a připevněte jej pomocí šroubu (16) a matice (19). Ujistěte se, že natočení objímky na závěsu pojistky nekoliduje s pedálem nožního řízení při nastavení do přední krajní polohy (viz následující vyobrazení).

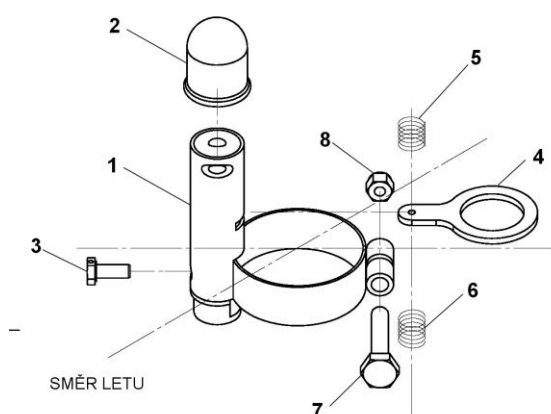

1. Závěs pojistky
2. Čepička
3. Šroub
4. Pojistka
5. Pružina
6. Pružina
7. Šroub
8. Matice

- d) Bowdenové hadice připevněte ve dvou místech k protipožární přepážce pomocí příchytky (8), šroubu (17), podložky (22) a matice (20).

Umístění příchytok (8): horní příchytka - asi 225 mm pod osou horní trubky první přepážky kostry trupu a asi 125 mm vpravo od osy trupu; dolní příchytka - asi 30 mm pod osou spodní trubky první přepážky kostry trupu a asi 190 mm vlevo od osy trupu - pohled ve směru letu.

- e) Volný konec bowdenové hadice připevněte ke konzole na kostře trupu pod přístrojovou deskou pomocí příchytky (5) a spojovacích částí: šrouby (15) - 2 ks, podložky (21) - 2 ks, matice (19) - 2 ks.

ÚMYSLNĚ VOLNÁ STRANA

2. SEŘÍZENÍ KORMIDEL

2.1 Výškové kormidlo

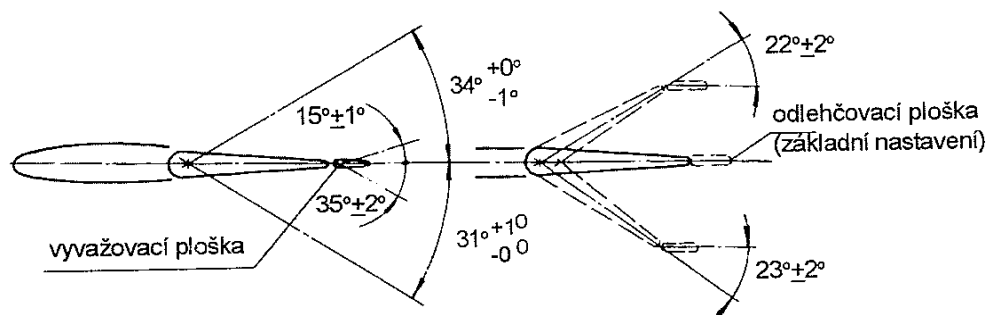

2.2 Směrové kormidlo

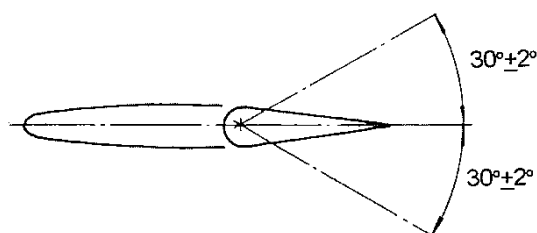

2.3 Křídélka

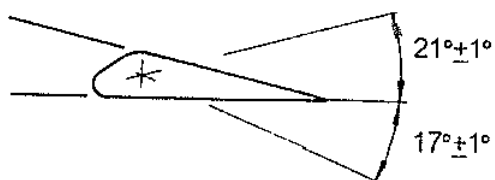

2.4 Vztlakové klapky

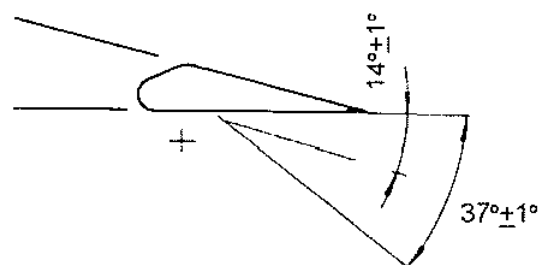

2.5 Výsledky měření

| Rozsah měření | Výchylka | | | tolerance | Skutečná odchylka | |
|---|----------|----------|----------|-----------|-------------------|-------|
| | číslo | poloha | velikost | | levá | Pravá |
| Výškové kormidlo | 1 | Nahoru | 34° | +0° -1° | | |
| | 2 | Dolů | 31° | +1° -0° | | |
| Vyvažovací ploška výškového kormidla | 3 | Nahoru | 15° | ± 1° | | |
| | | Dolů | 35° | ± 2° | | |
| Odlehčovací ploška výškového kormidla | 4 | Nahoru | 22° | ± 2° | | |
| | | Dolů | 23° | ± 2° | | |
| Směrové kormidlo v přední krajní poloze stav. pedálů v zadní krajní poloze stav. pedálů | 5 | L P | 30° | ± 2° | | |
| Křídélka | 6 | Nahoru | 21° | ± 1° | | |
| | 7 | Dolů | 17° | ± 1° | | |
| Vztlakové klapky | 8 | start | 14° | ± 1° | | |
| | 9 | přistání | 37° | ± 1° | | |